



人に、暮らしに近づく、樹脂パーツの新領域へ。
三起化成は、技を尽くして挑みます。

SKIP INTRO :: ENTER



- [会社の特色](#)
- [製品紹介](#)
- [会社概要](#)
- [アクセス](#)
- [お問い合わせ](#)



人に、暮らしに近づく、樹脂
パーツの新領域へ。

三起化成は、
技を尽くして挑みます。



三起化成株式会社

〒454-0936

名古屋市中川区高杉町115

TEL 052-362-3851

FAX 052-351-1421



会社の特色

小さな可能性を育てること。少数精鋭だからこそ、できることがあります。
三起化成は進化対応型の創造事業を目指します。

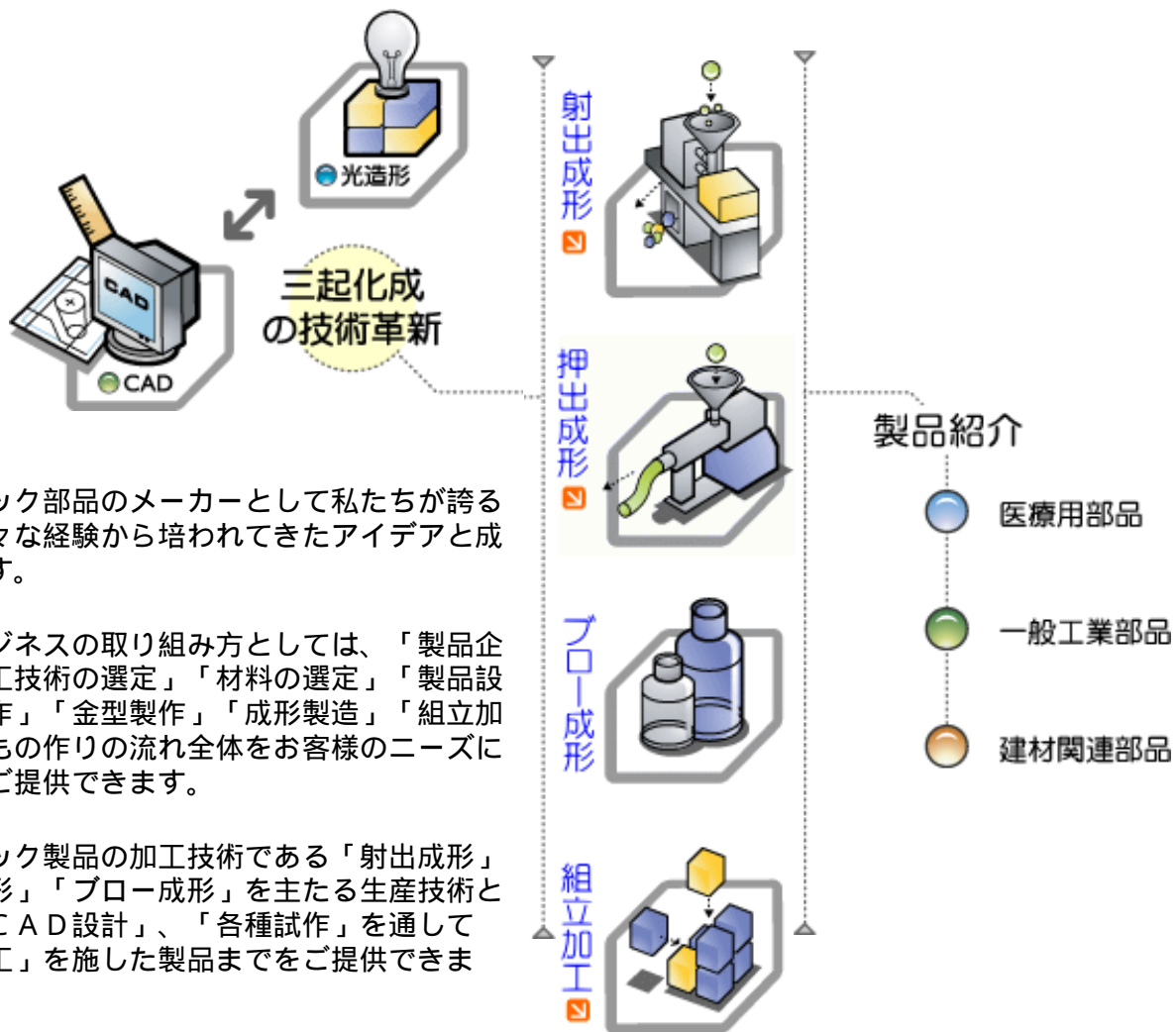

プラスチック部品のメーカーとして私たちが誇るものは様々な経験から培われてきたアイデアと成形技術です。

弊社のビジネスの取り組み方としては、「製品企画」「加工技術の選定」「材料の選定」「製品設計」「試作」「金型製作」「成形製造」「組立加工」と、もの作りの流れ全体をお客様のニーズに合わせてご提供できます。

プラスチック製品の加工技術である「射出成形」「押出成形」「ブロー成形」を主たる生産技術として、「CAD設計」、「各種試作」を通して「組立加工」を施した製品までをご提供できます。



会社の特色

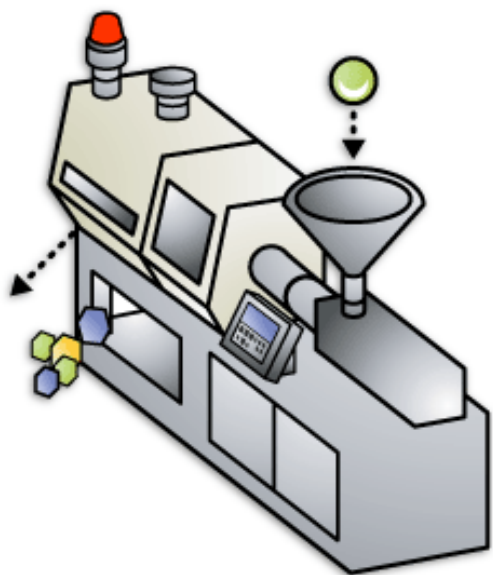

プラスチック成形品の製造に一番多く使われている加工方法「射出成形」では、15 tから500 tクラスまでの大きさの製品を取り扱っております。

製品の用途に応じて「熱可塑性」または「熱硬化性」の樹脂原料を選択し、さらに製品に求められる機能・特性によって様々な種類の樹脂原料を原料メーカー協力のもとご提案させていただきます。

射出成形の加工技術の中でも「インサート成形」「アウトサート成形」「2色成形」など各種加工技術を駆使してお客様のニーズにあった製品を作り上げます。

また、成形用金型についても金型メーカー協力会社との連携により「製品設計」から「最適な金型構造の選定による金型製作」を実施し、もの作りの一連の流れを一貫して承ります。



会社の特色



「押出成形」の加工方法では2.5mmから80mmクラスの大きさの製品を取り扱っており、主にチューブ、パイプ類製品や異形製品があります。

私たちの代表的な技術事例として「直径0.7mmの極細系チューブ」「複数の内径が存在するマルチルーメンチューブ」「物性の異なる材質を組み合わせた2層チューブ」の製品をご提供できます。

また、医療用チューブなどで求められる特殊な添加剤配合原料もお客様のニーズに合わせてご用意できます。





三起化成株式会社

◀ ホームに戻る メニュー ⬅️ 会社の特色 製品紹介 会社概要 アクセス お問い合わせ 会社案内

PDF
ダウンロード

会社の特色

お客様へご提案していくもの作りの中で、私たちは成形製品を組み合わせた組立加工も承ります。なかでも医療用具関連の製品組立はNASA規格「クラス1万のクリーンルーム」を完備し、チューブ、パーツ等の組立加工をおこなっております。

医療用具製造許可No. 23BZ5027取得

◀ 戻る



製品紹介

実績ある製品をさらに発展させ、
3つの分野の製品をご提供します。

私たちがご提供している製品は
「一般工業関連」「医療用具関連」「建築材料関連」
があります。

各分野の用途に応じて、私たちのプラスチック製品の加工技術である「射出成形」「押出成形」「ブロー成形」や、「組立加工」を通してお客様のニーズに合わせた製品をご提供します。

● 一般工業関連

● 医療用具関連

● 建築材料関連



製品紹介

医療用具関連

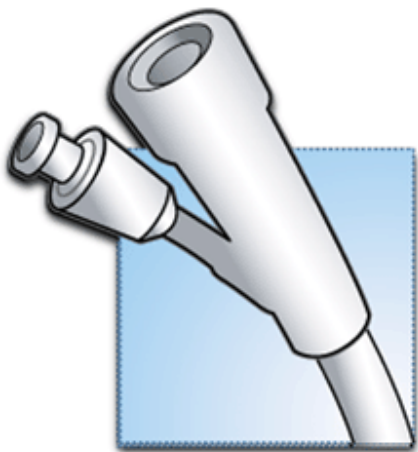

医療用チューブは「直径0.7mmの極細系チューブ」「2穴、3穴、4穴などのマルチルーメンチューブ」「2層チューブ」「ストライプライン入りチューブ」の製品をご提供できます。

チューブの材質は主にTPU、TPE、PA、PE、PP、PC、PVCなど製造可能であり、製品の機能・特性に応じて様々な物性の樹脂を原料メーカー協力のもとご提案できます。

また、BaSO₄やタングステン配合樹脂原料もご用意できます。



医療用パーツは主に射出成形による製品であり、「二方活栓」「コネクター」などの精密成形品の製造を製品設計からご提案できます。

これらチューブ、パーツなどのプラスチック製品製造から、クリーンルーム内での組立加工まで一貫した製品をご提供できます。

医療用具製造許可No. 23BZ5027取得

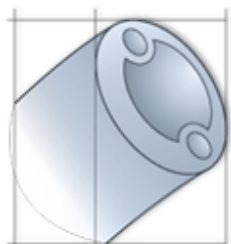



三起化成株式会社

製品紹介

一般工業関連

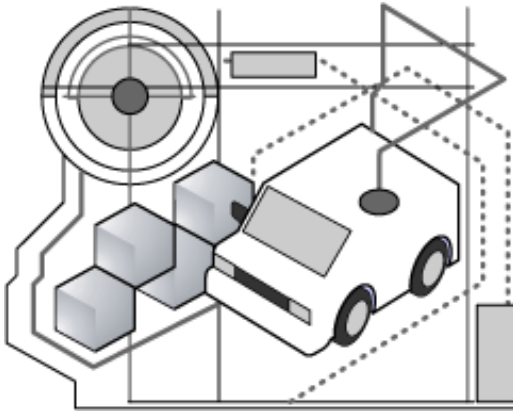

自動車、住宅設備、家電、F A部品など、幅広い一般工業の成形製品を手がけています。

各種専門会社との連携・協力により「樹脂原料選定」「CAD設計」「RP試作」「金型製作」「成形生産」「組立加工」まで承ります。

また、お客様のニーズに合わせて「インサート成形」「アウトサート成形」「2色成形」の製品もご提供できます。

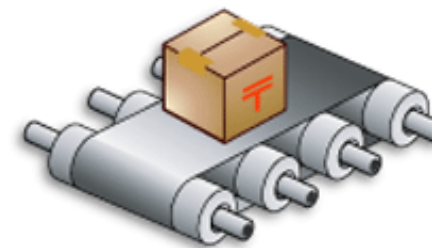

[◀戻る](#)



製品紹介

建築材料関連

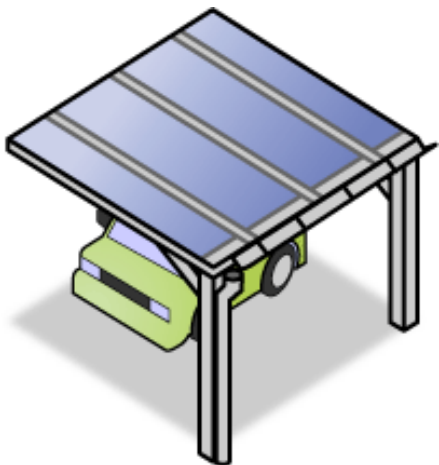

雨とい、パイプ、エルボ、鎖など、主に住宅関連の水まわり製品を自社商品としてご提供しております。

これらの商品はインターネット上からオーダーして頂くことができます。

くわしくは商品一覧をご参照ください。

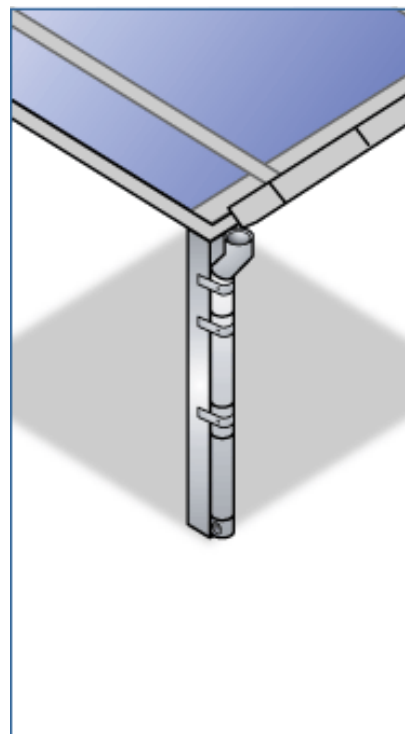

[建材部品リスト](#) 

[◀戻る](#)



会社概要



人がなせる技を磨くこと。
そこに技術革新の本質があると、三起化成は考えます。

基本理念

柔軟な発想で質の高い魅力ある製品を供給することにより社会へ貢献する。

経営理念

どんなに優れた機械設備でもそれを活かすのは人の技。
三起化成のものづくりはハードウエアに依存した機械本意ではなく、その機械をより良くリストラクチャーし、適切にコントロールするところから始まります。
それを可能にするのは、技術者の研ぎ澄まされた感覚と長年にわたって培われてきたノウハウです。

時間を費やさなければできないこと。 経験を積まなければなしえないこと。
そのひとつひとつを大切にし、時代のニーズに合わせてさらに発展させていく。
汎用品では得られない高精度・高付加価値のものづくりも、この”人がなせる業”があつてこそ。

さまざまな領域に樹脂製品の活用が広がりを見せる今、その担い手である私たちもさらに高度な技術を求めて発展していきます。

会社概要	
社名	三起化成株式会社
本社所在地	〒454-0936 名古屋市中川区高杉町115 TEL 052-362-3851 FAX 052-351-1421
配送センター所在地	〒454-0945 名古屋市中川区下之一色松蔭5-21 TEL&FAX 052-383-9539
代表者	越村 一仁
設立	1963年
資本金	1,000万円
年間売上	37,000万円



アクセス

[詳細地図](#)

所在地： 本社
 名古屋市中川区高杉町 1 1 5
 TEL 052-362-3851 FAX 052-351-1421

配送センター
 名古屋市中川区下之一色松陰 5 - 2 1
 TEL・FAX 052-383-9539

交通： **お車で**
 東名阪自動車道「大治南I.C.」または、「名古屋西I.C.」で降りて、
 国道302号線ら国道1号線へ。
電車で
 名古屋駅から地下鉄東山線「高畑駅」下車。
 高畑駅よりタクシーで8分、
 または市営バス「幹1多加良浦行き」に乗り、「高杉町」下車、徒歩1分。



三起化成株式会社

アクセス

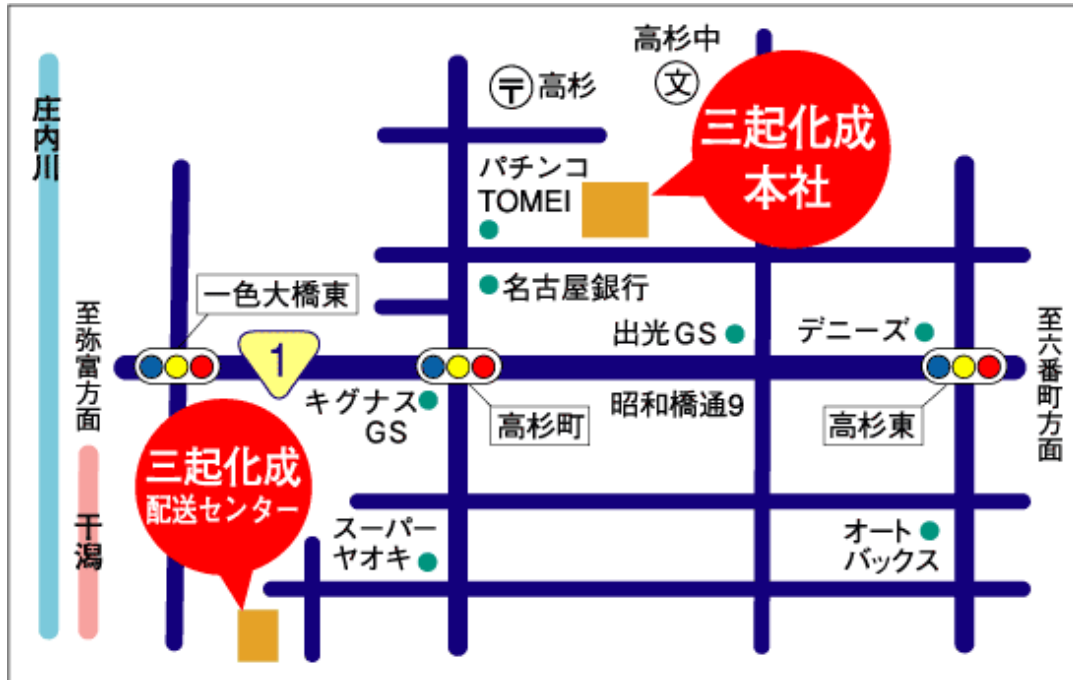

所在地 本社
 名古屋市中川区高杉町 1 1 5
 TEL 052-362-3851 FAX 052-351-1421
[配送センター](#)
 名古屋市中川区下之一色松陰 5 - 2 1
 TEL・FAX 052-383-9539

交通 [お車で](#)
 東名阪自動車道「大治南I.C.」または、「名古屋西I.C.」で降りて、
 国道302号線ら国道1号線へ。
[電車で](#)
 名古屋駅から地下鉄東山線「高畑駅」下車。
 高畑駅よりタクシーで8分、
 または市営バス「幹1多加良浦行き」に乗車、「高杉町」下車、徒歩1分。

